

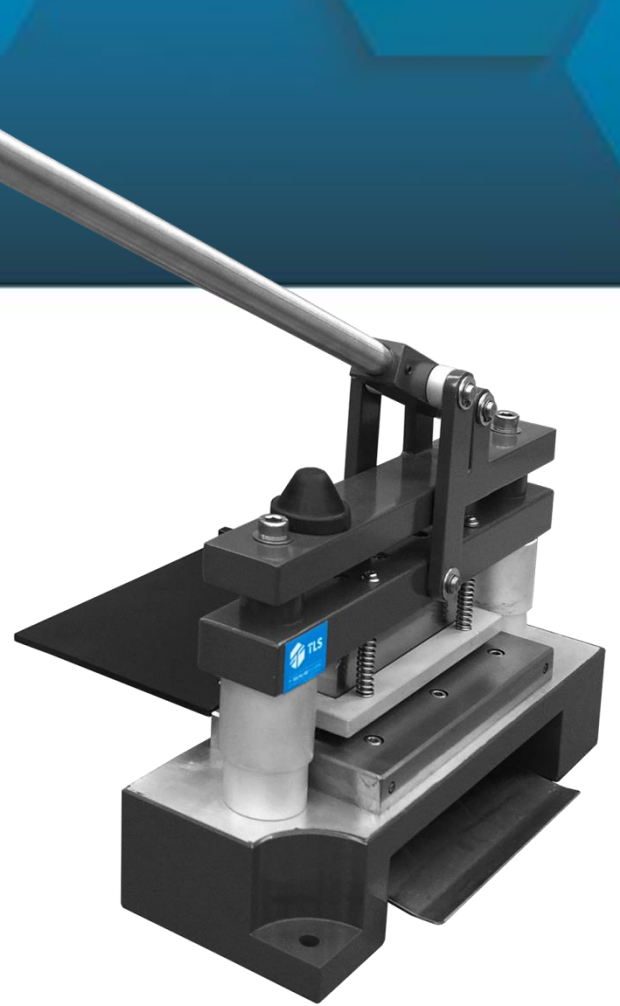

KAĞIT-KARTON NUMUNE PRESİ

- > Model MP-10 (12,7x152,4 mm)
- > Model MP-15 (15x300 mm)
- > Model MP-25 (25x300 mm)
- > Model MP-100 (100 cm²)

Hassas kalıp presler, yüksek doğruluk ile dikdörtgen veya dairesel hassas numunelerin kesilmesi için +/- 0,1 mm hassasiyet sunar. Çekme, GSM, CMT, RCT, CCT, CLT testleri.



SATIŞ & SERVİS : www.enforlab.com | bilgi@enforlab.com | 0216 4624934

TECHLABSYSTEMS

KAĞIT-KARTON NUMUNE PRESİ “MP” series

STANDARTLAR

ISO 3035 - ISO 7263 - ISO 3037 - ISO 536 - ISO 1924-2 - TAPPI T822 - TAPPI T809 - TAPPI T494...

AÇIKLAMA

MP serisi manuel kesim presleri, modele bağlı olarak belirli bir boyutta kağıt, kompakt karton, karton, kağıt mendil, alüminyum folyo ... örneklerini tek bir işlemde hızlı bir şekilde elde etmek için tasarlanmıştır.

Sabit bir karşı bıçak (dişi) ve öğütülmüş çelikten yapılmış hareketli bir bıçaktan (erkek) oluşur.

Presler, numuneleri yerinde bastırmak ve tutmak için kendinden ayarlı yaylı mobil platform sistemine sahiptir, bu da numunelerin tıkanmasına ve ayarlanmasına neden olur ve ayrıca kesim sırasında numunelerde kırışıklık oluşumunu önler (bu tür yumuşak malzeme numunelerinde önemlidir) kağıt mendil veya hafif kağıt olarak), bu da yüksek hassasiyetli kesimi garanti eder.

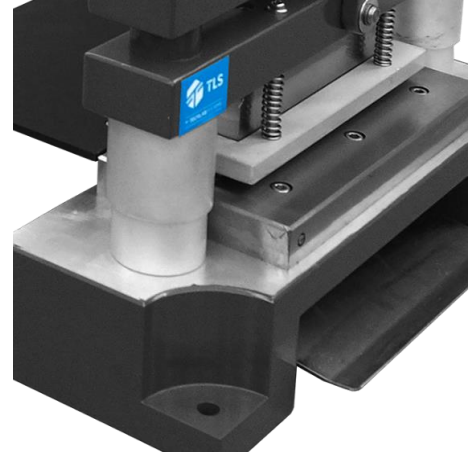

- Kullanımı kolay
- Kullanım güvenliği
- Sağlam tasarım
- Kesim hassasiyeti

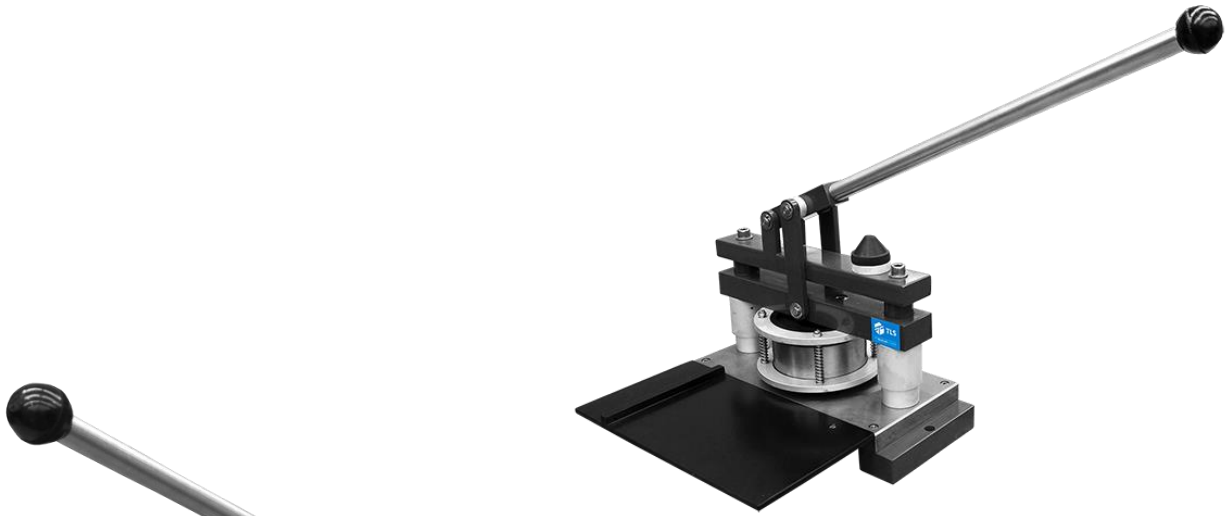

MP-100 (100 Cm²)



MP-10 (12,7x152,4 mm)

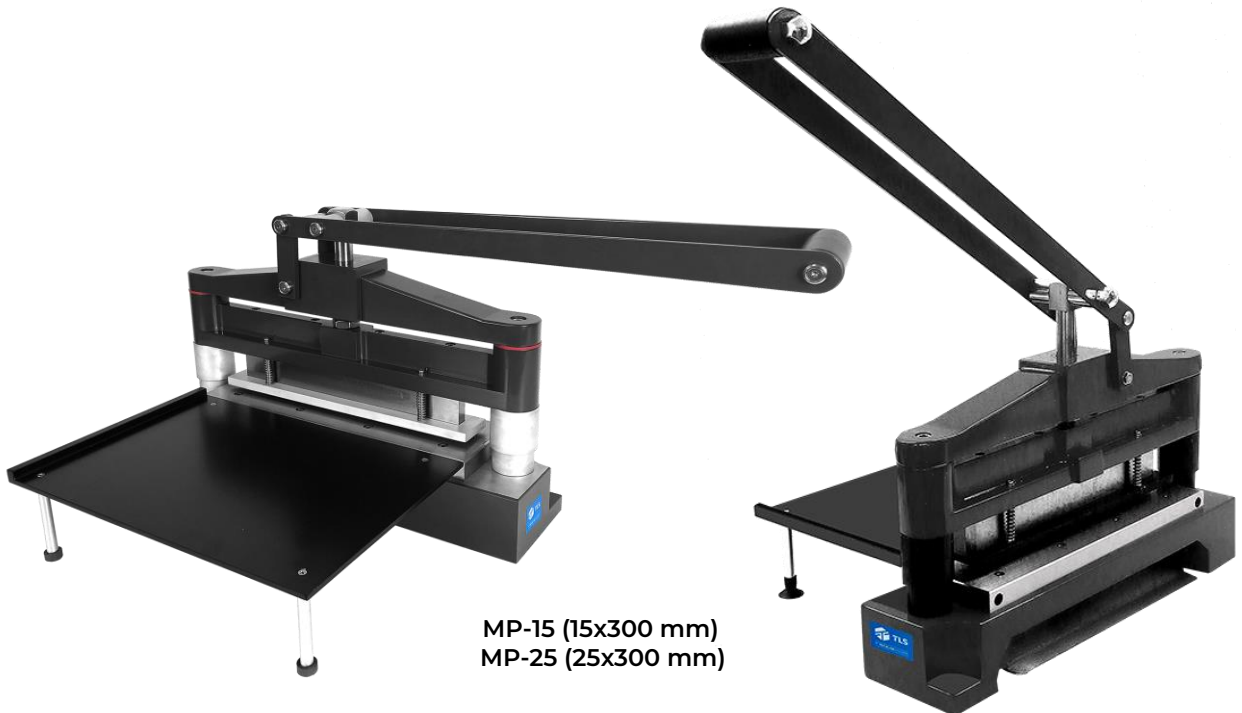

MP-15 (15x300 mm)
MP-25 (25x300 mm)



Model MP-10, MP-15 ve MP-25 presleri bıçakların altında eğimli bir platform ile donatılmıştır, böylece önceden kesilmiş numuneler kayabilir ve bu şekilde kolayca çıkarılabilir.



Kolun kullanımı kolaydır, bir uzunluğa ve hızlı kesmek için küçük bir kuvvetle itme sistemine sahiptir. Gerektiğinde kolay sökme için dişli uca sahiptirler.



Model MP-15 ve MP-25 presleri, 300 mm'lik uzun kesme uzunlukları nedeniyle, numuneleri kesmek için çok az çaba gerektiren özel bir çift kollu sistem kullanır..

MP serisi presler, numuneleri aynı kesme düzleminde kaydırarak kesmeye olanak tanıyan ve daha hassas kesimi kolaylaştıran sol tarafta bulunan bir platform ile donatılmıştır.



KAĞIT-KARTON NUMUNE PRESLERİ MP serisi

Model	Kesim Boyutu mm/ cm ²	Hassasiyet mm	Kesim boyutu Inches	Boyutlar E x B x Y /mm	Net Ağırlık Kg	Paket boyutu E x DBx Y /mm	Brüt Ağırlık kg
MP-10	12,7x162,4 mm	±0,1 mm	1/2 x 6 in.	330x360x400	20	650x450x480	37
MP-15	15x300 mm	±0,1 mm	0,59x11,81 in.	380x500x650	27	730x380x550	48
MP-25	25x300 mm	±0,1 mm	0,98/1x11,81 in.	380x500x650	27	730x480x550	50
MP-100	100 cm ²	±0,1 mm	15,50 inch ²	300x360x400	24	570x370x340	40

STANDART KONFIGÜRASYON

* MP serisi kağıt-karton numune presi